

1 Showmanship at Halter

Jog från kon 1 rakt mot domaren

Halt före domaren

Ställ upp för inspektion

När domaren inspekterat klart, vänd 90 grader åt höger

Skritt till kon 2

Vänd 180 grader åt höger

Rygga minst 3 steg

Wermland Western Riders

Träning inför Tävling

13/6 2015 Molkom

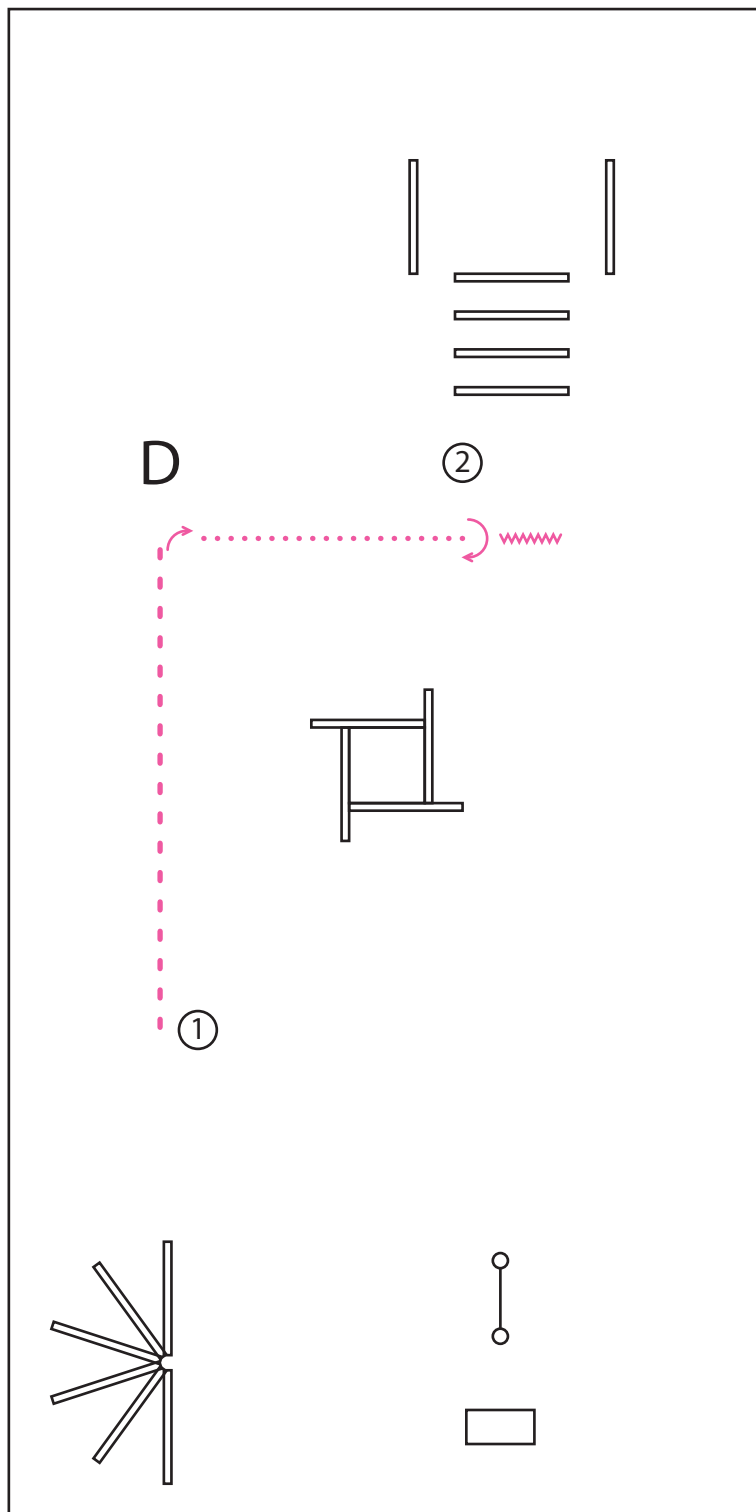

- 2 Trail at Hand
- 4 Trail walk-trot
- 5 Trail walk-trot leadline

- Skritt fram till grinden, gå igenom, valfri öppning
- Skritt genom solfjädern
- Skritt över bron
- Jog genom hörnet, mellantrav längs långsidan, jog genom hörnet
- Skritt fram till bommen
- Sidepass åt vänster över bommen
- Ryggning mellan bommarna
- Serpentin i skritt mellan bommarna
- Jog i en båge åt vänster
- Skritt före och in i fyrkanten, vändning 360 grader åt valfritt håll, skritt ut ur boxen
- Halt, stå stilla minst 3 sekunder

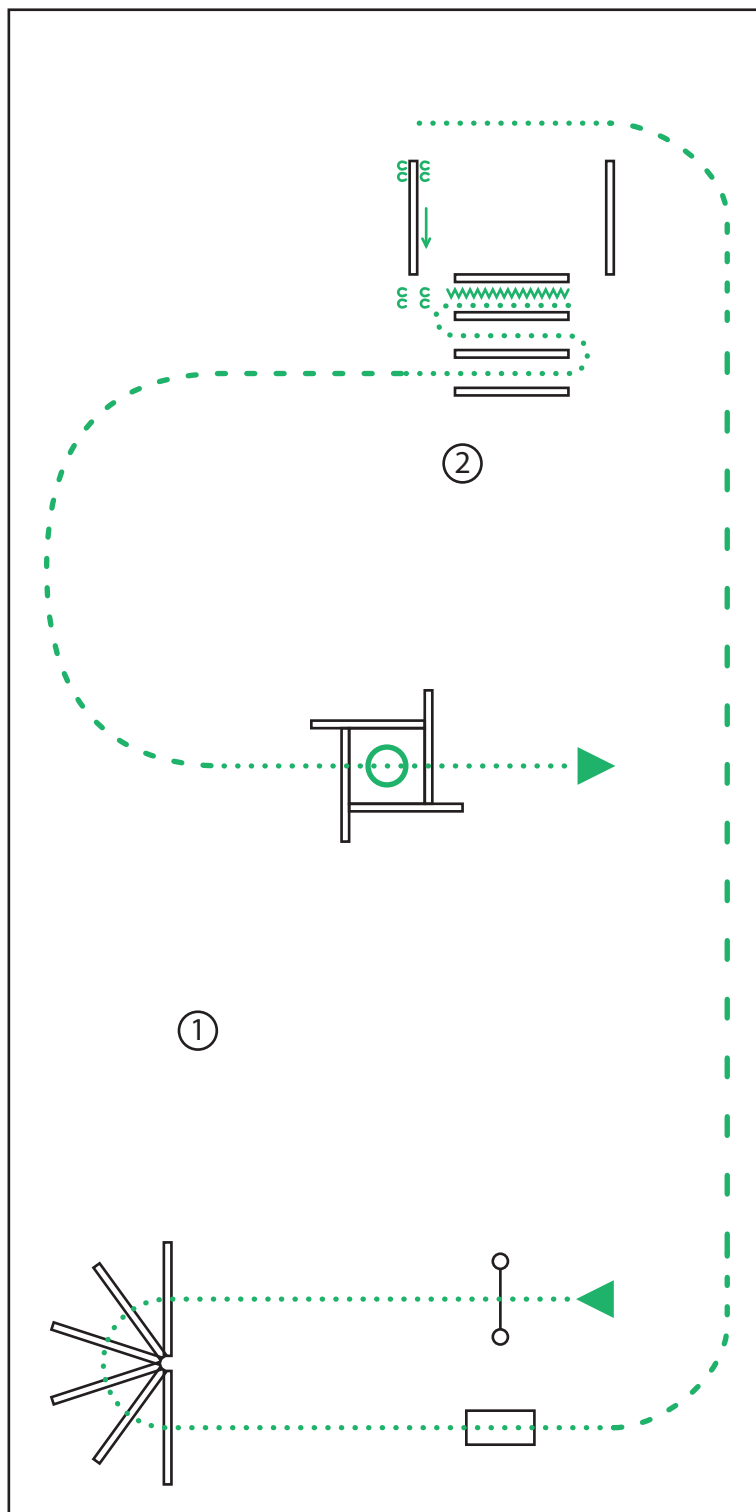

3 Trail

Wermland Western Riders
Träning inför Tävlning
13/6 2015 Molkom

Skritt fram till grinden, gå igenom, valfri öppning

Jog genom solfjädersn

Skritt före och över bron

Jog i en båge åt vänster

Höger galopp i en båge åt höger

Skritt fram till bommen

Sidepass åt höger över bommen

Ryggning mellan bommarna

Serpentin i skritt mellan bommarna

Skritt i en båge åt vänster

Vänster galopp i en båge åt vänster

Skritt före och in i fyrkanten, vändning 360 grader åt valfritt håll, skritt ut ur boxen

Halt, stå stilla minst 3 sekunder

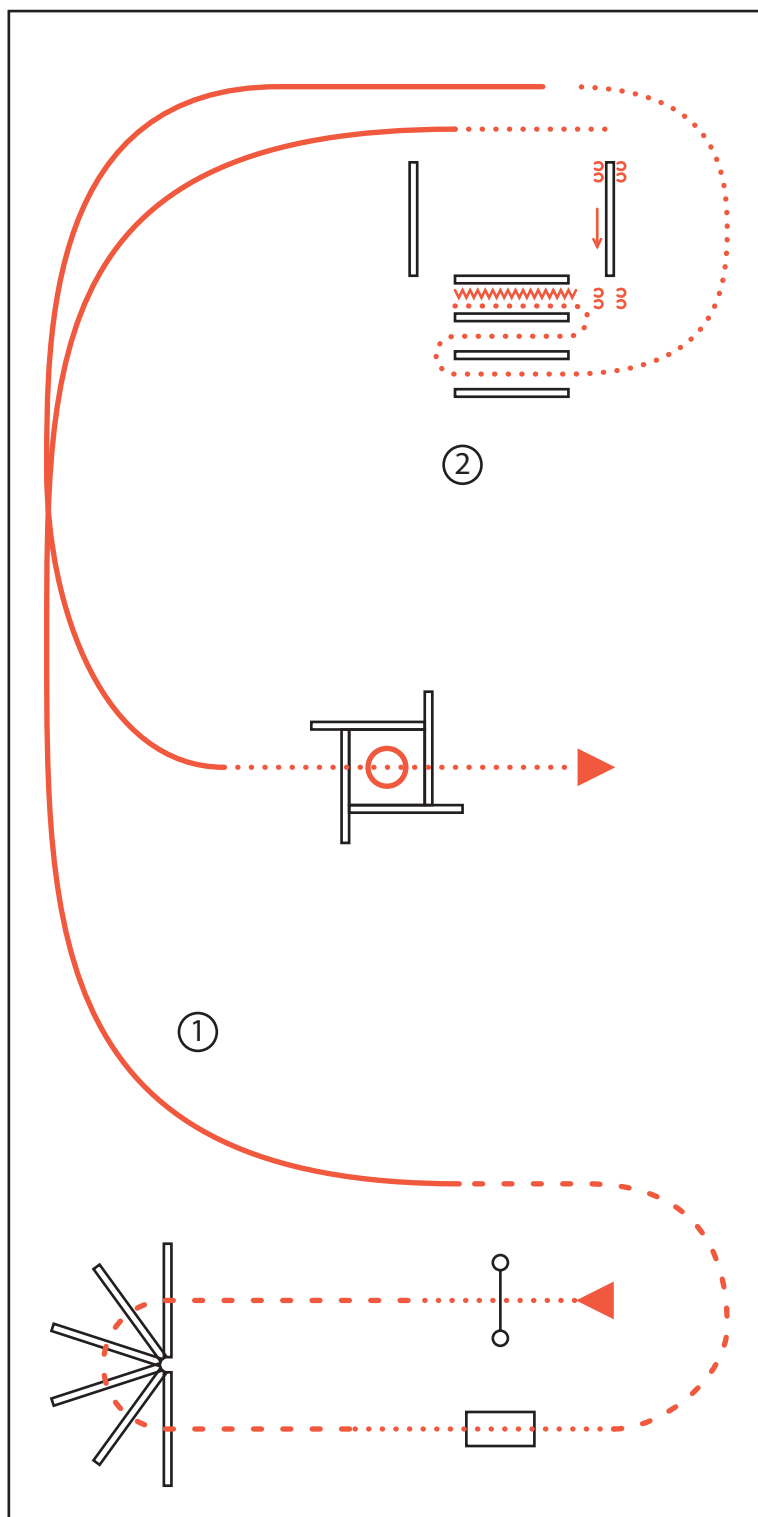

13 Western Horsemanship

Wermland Western Riders
Träning inför Tävling
13/6 2015 Molkom

Gå sidvärtes åt vänster från kon 1 till kon 2

Skritt mellan kon 2 och kon 3

Fatta höger galopp vid kon 3, rid en stor volt åt höger, bryt av till skritt vid kon 3

Skritt mellan kon 3 och kon 4

Gå sidvärtes åt höger mellan kon 4 och kon 5

Skritt mellan kon 5 och kon 6

Vid kon 6, gör halt och stå stilla i minst 3 sekunder

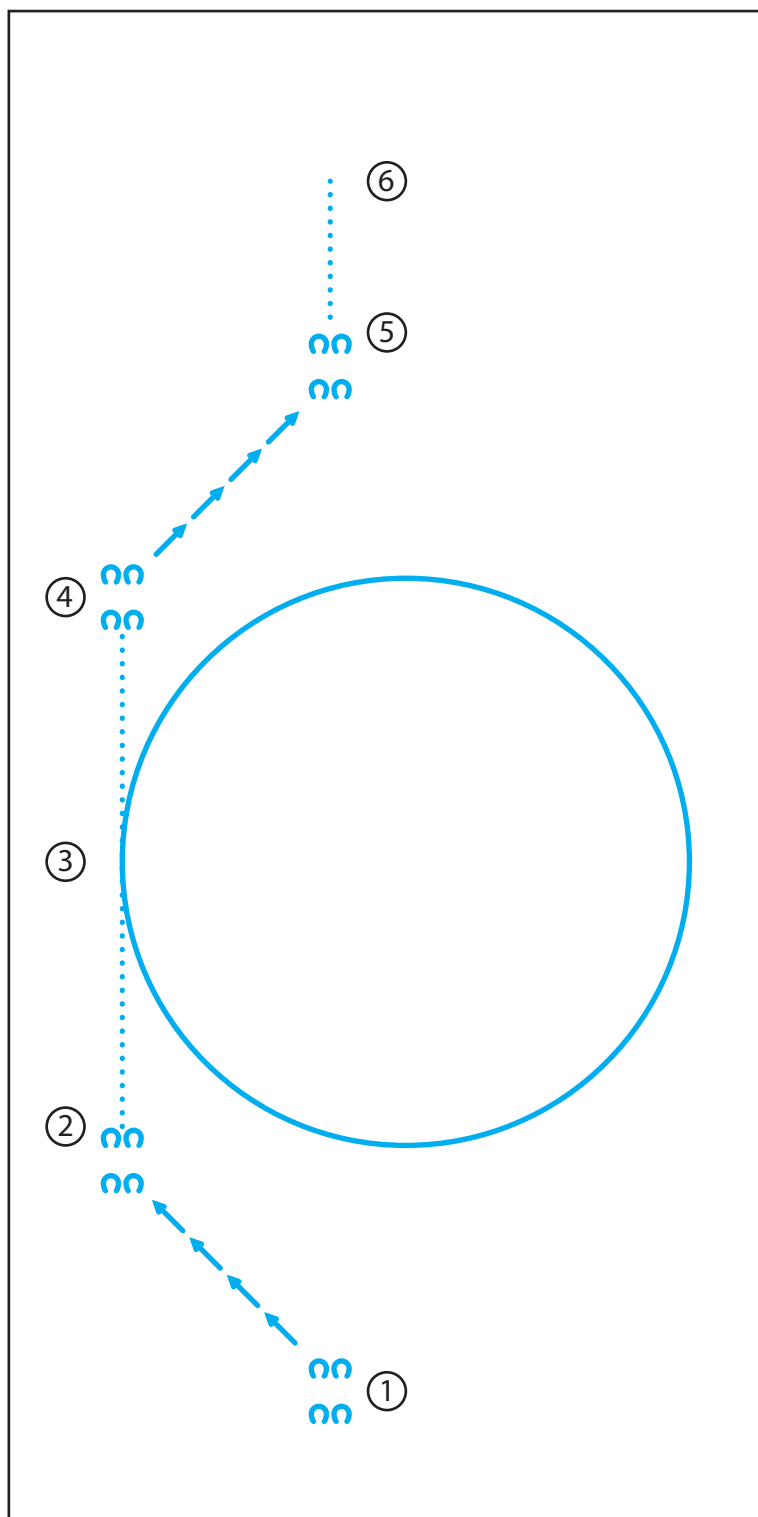

14 Western Horsemanship walk-trot
15 Western Horsemanship walk-trot leadline

Wermland Western Riders
Träning inför Tävling
13/6 2015 Molkom

Gå sidvärtes åt vänster från kon 1 till kon 2
Skritt mellan kon 2 och kon 3
Vid kon 3, rid en volt åt höger i trav, bryt av till skritt vid kon 3
Skritt mellan kon 3 och kon 4
Gå sidvärtes åt höger mellan kon 4 och kon 5
Skritt mellan kon 5 och kon 6
Vid kon 6, gör halt och stå stilla i minst 3 sekunder

